

**VÝZVA NA PREDLOŽENIE PONUKY NA ZAKÁZKU
„Odev poľný používaný v OS SR“**

Zákazka s nízkou hodnotou podľa § 117 zákona č. 343/2015 Z.z. o verejnom obstarávaní a o zmene a doplnení niektorých zákonov v znení neskorších predpisov (ďalej len „zákon o verejnom obstarávaní“)

Identifikácia verejného obstarávateľa:

Názov organizácie: Akadémia ozbrojených síl generála Milana Rastislava Štefánika

Sídlo organizácie: Demänová 393, 031 01 Liptovský Mikuláš

Krajina: Slovenská republika

IČO: 37910337

Kontaktná osoba: Ing. Radovan Kliment, č.t. 044/2883124.

E-mail: obstaravanie@aos.sk

Komunikácia a predkladanie ponúk: komunikačný portál www.ezakazky.sk/aos

Názov predmetu zákazky : „Odev poľný používaný v OS SR“

Druh zákazky: nákup tovaru

Spoločný slovník obstarávania (CPV):

Hlavný slovník: 35812200-1

Rozdelenie predmetu zákazky na časti: uchádzač predloží ponuku na celý predmet zákazky

Lehota a miesto dodania predmetu zákazky:

Predpokladaná lehota pre poskytnutie tovaru: do 30. 06. 2019

Miesto dodania: Akadémia ozbrojených síl generála Milana Rastislava Štefánika, Demänová 393, 031 01 Liptovský Mikuláš pracovných dňoch od 07,00 do 13,00 hod.

Predpokladaná hodnota zákazky do: 63 760,- € bez DPH, 76 512,- Eur s DPH

Predpokladané množstvá:

Názov	Merná jednotka	Počet
Blúza poľná 2007, s digitalizovanou potlačou „LES“	ks	350
Nohavice poľné 2007, s digitalizovanou potlačou „LES“	ks	400
Čiapka poľná 2007, s digitalizovanou potlačou „LES“	ks	350
Povlak na prilbu s digitalizovanou potlačou „LES“	ks	200

Určenie ceny predmetu obstarávania:

Názov	Merná jednotka	Počet	Cena v EUR bez DPH	Cena v EUR s DPH
Blúza poľná 2007, s digitalizovanou potlačou „LES“	ks	1		
Nohavice poľné 2007, s digitalizovanou potlačou „LES“	ks	1		
Čiapka poľná 2007, s digitalizovanou potlačou „LES“	ks	1		
Povlak na prilbu s digitalizovanou potlačou „LES“	ks	1		

Požaduje sa cena s DPH zaokrúhlená na maximálne dve desatinné miesta.

Názov	Merná jednotka	Počet	Cena v EUR bez DPH	Cena v EUR s DPH
Blúza poľná 2007, s digitalizovanou potlačou „LES“	ks	350		
Nohavice poľné 2007, s digitalizovanou potlačou „LES“	ks	400		
Čiapka poľná 2007, s digitalizovanou potlačou „LES“	ks	350		
Povlak na prilbu s digitalizovanou potlačou „LES“	ks	200		
Cena celkom za predpokladané množstvo	-	-		

Požaduje sa cena s DPH zaokrúhlená na maximálne dve desatinné miesta

Kritérium na vyhodnotenie ponúk:

Cena (Cena celkom za predpokladané množstvo s DPH)

Podmienky účasti:

Verejný obstarávateľ požaduje:

- podľa § 32 ods. 1 písm. e) zákona o verejnom obstarávaní – overí si verejný obstarávateľ v informačných systémoch

Miesto dodania vzoriek: Akadémia ozbrojených síl gen. M.R. Štefánika, Demänová 393, 03101 Liptovský Mikuláš.

Objednávateľ požaduje predloženie vzorky. Uchádzači v prípade výzvy predložia vzorku tovaru predmetu zákazky:

P.č.	Názov tovaru(vzorky)	Počet ks vzorky	Veľkosť
1.	Blúza poľná 2007, s digitalizovanou potlačou „LES“	1 ks	bez veľkostí
2.	Nohavice poľné 2007, s digitalizovanou potlačou „LES“	1 ks	bez veľkostí
3.	Čiapka poľná 2007, s digitalizovanou potlačou „LES“	1 ks	bez veľkostí
4.	Povlak na prilbu s digitalizovanou potlačou „LES“	1 ks	bez veľkostí

Požiadavky na vzorky tovarov uvedených v tabuľke:

Ku každej vzorke musí byť pripojený návod na údržbu v slovenskom alebo českom jazyku a symboly údržby. Uchádzači predložia certifikáty, záverečné protokoly a protokoly alebo iné doklady o skúškach na tovary uvedené v tabuľke vypracované akreditovanými skúšobňami, ktoré majú príslušné technické prostriedky na posudzovanie splnenia požadovaných

technických parametrov, predpisov a noriem preukázateľne sa vzťahujúce k predkladaným vzorkám.

Úspešný uchádzač predloží funkčné vzorky **do 20 pracovných dní** od vyzvania na ich predloženie.

Predkladanie ponuky:

Uchádzač doručí ponuku cez komunikačný portál www.ezakazky.sk/aos v lehote od **05.02.2019 od 09:30 do 14.02.2019 do 08:00 hod** Ponuky po uplynutí lehoty komunikačný portál www.ezakazky.sk/aos neumožňuje vložiť.

Štátne overovanie kvality

1. Objednávateľ vystaví záväznú objednávku s príslušnou technickou špecifikáciou a pošle dodávateľovi, ktorý ju potvrdí doručením akceptačného zápisu. Záväzná a akceptovaná objednávka bude na účely štátneho overovania kvality považovaná za zmluvu.

2. Dodávateľ sa zaväzuje pre realizáciu tejto zmluvy plniť požiadavky slovenského obranného štandardu SOŠ AQAP 2110:2017, požiadavky NATO na overovanie kvality pri návrhu, vývoji a výrobe

3. Zmluvné strany sa dohodli, že objednávateľ produktu požiadava o vykonanie štátneho overovania kvality Úrad pre obrannú štandardizáciu, kodifikáciu a štátne overovanie kvality, Trenčín (ďalej len „úrad“) v súlade so zákonom č. 11/2004 Z. z. o obrannej štandardizácii, kodifikácii a štátnom overovaní kvality výrobkov a služieb na účely obrany v znení neskorších predpisov (ďalej len „zákon č. 11/2004 Z. z. v znení neskorších predpisov“).

4. Zmluvné strany sa dohodli, že pri plnení tejto zmluvy sa v prípade rozhodnutia úradu o vykonaní štátneho overovania kvality a za podmienok stanovených v tejto zmluve uplatní štátne overovanie kvality v súlade so zákonom č. 11/2004 Z. z. v znení neskorších predpisov a výrobca/dodávateľ¹⁾ umožní štátne overovanie kvality vykonať.

5. Zmluvné strany sa dohodli, že v súlade so zákonom č. 11/2004 Z. z. v znení neskorších predpisov, úrad stanoví rozsah, postup a podmienky na vykonanie štátneho overovania kvality.

6. Ak úrad rozhodne o vykonaní štátneho overovania kvality a úrad neukončí štátne overovanie kvality v súlade s § 15 ods.12 zákona č. 11/2004 Z. z. v znení neskorších predpisov, dodávateľ nemôže odovzdať predmet plnenia bez osvedčenia o kvalite a úplnosti produktu vydaného podľa § 16 ods.2 zákona č. 11/2004 Z. z. v znení neskorších predpisov.

7. V prípade, že výrobca zmarí vykonanie štátneho overovania kvality nesplnením svojich záväzkov uvedených v tejto zmluve, má objednávateľ právo odstúpiť od zmluvy a má právo na náhradu všetkých škôd vzniknutých v súvislosti s týmto odstúpením.

8. Dodávateľ umožní poverenému zástupcovi pre štátne overovanie kvality prístup ku kompletnej dokumentácii, ktorá súvisí s dodaním predmetu plnenia v súlade s príslušnými právnymi predpismi na ochranu utajovaných skutočností. Platnú dokumentáciu v riadenom režime na vyžiadanie úradu, dodá na adresu úradu, Odbor štátneho overovania kvality .

9. Dodávateľ sa zaväzuje predložiť zástupcovi úradu zoznam subdodávok a ich dodávateľov. Poverený zástupca úradu určí subdodávky, na ktoré sa bude požadovať vykonanie

štátneho overovania kvality a spresní požiadavky na zabezpečenie jeho realizácie. Výrobca/dodávateľ¹⁾ sa zaväzuje uplatniť požiadavky na štátne overovanie kvality do zmlúv/objednávok s dodávateľmi subdodávok.

10. Dodávateľ umožní a zabezpečí poverenému zástupcovi pre štátne overovanie kvality prístup do všetkých priestorov dodávateľa a subdodávateľov v ktorých sa bude realizovať akákoľvek časť zmluvne dohodnutých prác súvisiacich s predmetom plnenia.

11. Dodávateľ sa zaväzuje na účely štátneho overovania kvality bezodplatne poskytnúť vzorky na účely verifikácie produktu s požiadavkami zmluvy, maximálne však do výšky 0,2% z celkovej ceny za predmet zmluvy bez DPH.

12. Dodávateľ¹⁾ umožní poverenému zástupcovi pre štátne overovanie kvality účasť na riešení reklamácií, ak budú voči nemu uplatnené. O uplatnení reklamácie bude dodávateľ produktu okamžite informovať povereného zástupcu úradu.

13. Osvedčenie o kvalite a úplnosti produktu vydané podľa §16 ods.2 zákona č. 11/2004 Z. z. v znení neskorších predpisov, nezbujuje výrobcu/dodávateľu zodpovednosti za nezhodný produkt ani za škody spôsobené nezhodným produktom.

Technická špecifikácia tovaru

P.č	Názov jednotlivých tovarov predmetu zákazky
2.	Blúza poľná 2007 digitalizovaná potlač „les“ tkanina č. 3 - (47% ba, 52% PES, 1% elastan - pružné vlákno)
5.	Čiapka poľná 2007 digitalizovaná potlač „les“ tkanina č. 3 - (47% ba, 52% PES, 1% elastan - pružné vlákno)
13.	Nohavice poľné 2007 digitalizovaná potlač „les“ tkanina č. 3 - (47% ba, 52% PES, 1% elastan – pružné vlákno)
20.	Povlak na prilbu - digitalizovaná potlač „les“ tkanina č. 3 - (47% ba, 52% PES, 1% elastan – pružné vlákno)

Opis jednotlivých tovarov

1. Poľné rovnošaty

1.1 Čiapka poľná 2007 digitalizovaná potlač

Čiapka poľná 2007 digitalizovaná potlač „les“

Vyhotovenie čiapky

Dienko je oválneho tvaru a je spracované do bočného (obvodového) dielu. Obvodový dielik je zošíty a rozštepovaný z dvoch strán v zadnej časti.

Na čiapke je prišitá léga, ktorá je v hornej časti začistená jednofarebnou – zelenou lemoukou. V prednej časti (čelovej) je našitý tvarovaný dielik, na ktorom je vyšitý štátny znak. Horný okraj dielika je lemovaný zelenou lemoukou.

Štítok sa skladá z troch vrstiev, 2 x základný materiál a vložený pevný umelohmotný štítok, vsúvaný v prednej časti čiapky.

Na ľavej a pravej strane čiapky nad légou sú 2 vetracie otvory.

Po celom obvode čiapky je naštepaný okolo šikmo strihaný. Čiapka je ukončená širokou krajovkou, ktorá je na piatich miestach pripevnená k bočnému dielu prešíťím

Kvalitatívne požiadavky

Začiatok a koniec strojového šitia musí byť zaistený spätným zapošíťím najmenej 1 cm.

Počet stehov na 1 cm strojového šitia je 3,5 – 4 stehy.

Technické požiadavky

Na výrobu poľných čiapok 2007 sa používa uvedený materiál:

Použitý materiál	Zloženie
1- Vrchný materiál tkanina č.3	47% ba, 52% PES, 1% elastan - pružné vlákno
2- Štítok	plast
3- Nite	100% polyester
4- Etiketa	nylon
5- Bavlnená stuha	83% bavlna, 17% polyamid
6- Lemovka	65% bavlna, 35% polyester

Technický náčrt čiapka poľná 2007 digitalizovaná potlač „les“

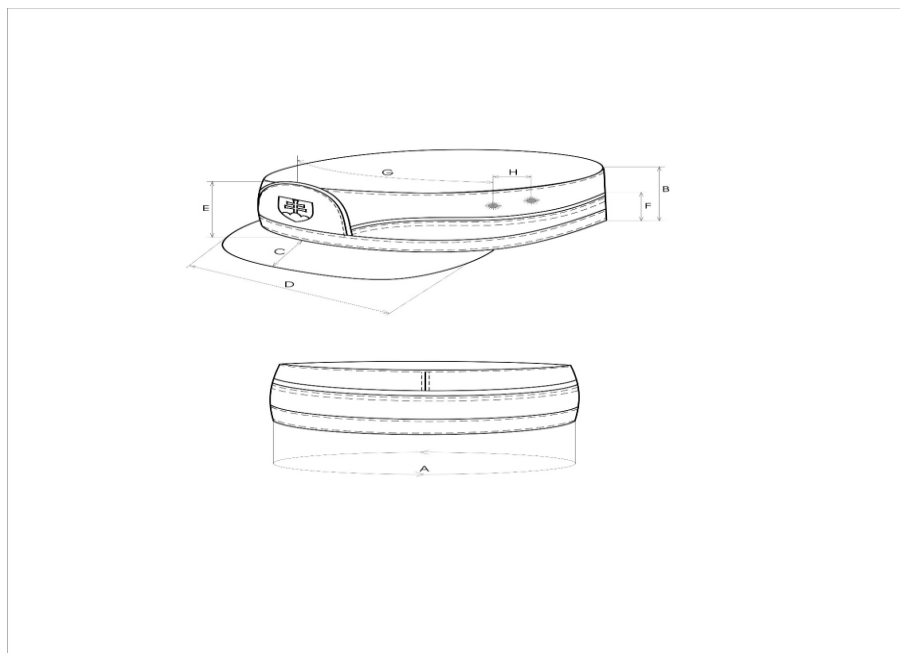

Tabuľka kontrolných rozmerov čiapka poľná 2007 digitalizovaná potlač „les“

Veľkosť		5	5	5	5	5	5	5	5	5	5	6	6	6	6	
		0	1	2	3	4	5	6	7	8	9	0	1	2	3	
Obvod hlavy	A	5	5	5	5	5	5	5	5	5	5	6	6	6	6	
		0	1	2	3	4	5	6	7	8	9	0	1	2	3	
Výška čiapky	B	7														
Štítok	Výška	C	6													
	Šírka	D	16,5													
Výška dielika	E	7,5														
Výška légy	F	5														
Vetracie otvory	Vzdial.od stredu	G	13													
	Vzdial.medzi dierkami	H	2,5													

Povlak na prilbu digitalizovaná potlač

Povlak na prilbu digitalizovaná potlač „les“

Vyhotovenie povlaku

Povlak sa skladá z troch dielov, dva bočné diely sú elipsovitého polkruhovitého tvaru a jeden stredový diel je obdĺžnikovitého tvaru, prechádzajúci z čelnej časti do zátylku. Záložka povlaku je predšitá prúžkom zo základného materiálu, v ktorom je vložená 0,7 cm guma.

Na povlaku sú zhotovené dierky (dierky sú vyšité na bielizňovom dierkovacom stroji, veľkosť dierky cca 2,5 cm), rovnomerne po celom povrchu povlaku (bočné diely 7 x 2 dierky, stredový diel 12 dierok). Vzďalenessi medzi dierkami je určená šablónou.

Povlak na prilbu je vyhotovený v jednej veľkosti.

Kvalitatívne požiadavky

Diely povlaku sú zošité 5-nitným overlovým strojom, prehnuté a preštepované 1-ihlovým strojom.

Dierky sú vyšité na bielizňovom dierkovacom stroji.

Začiatok a koniec strojového šitia musí byť zaistený spätným zapošíťím najmenej 1 cm.

Počet stehov na 1 cm strojového šitia je 3,5 – 4 stehy.

Technické požiadavky

Na výrobu povlaku na prilbu sa používa uvedený materiál:

Použitý materiál	Zloženie
1- Vrchný materiál tkanina č. 3	47% ba, 52% PES, 1% elastan - pružné vlákno
2- Nite	100% polyester
3- Guma	84% polyester, 16% latex
4- Etiketa	nylon

Technický náčrt Povlak na prilbu digitalizovaná potlač „les“

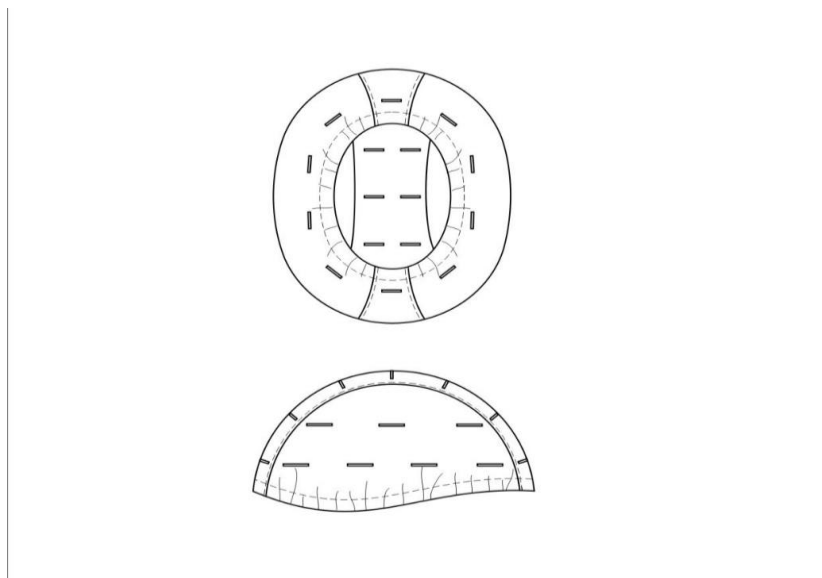

Blúza poľná 2007 digitalizovaná potlač

Blúza poľná 2007 digitalizovaná potlač „les“

Vyhotovenie blúzy

Predné diely:

- na oboch polpredkoch sú našité dve prsné nakladané vrecká, ktoré majú zošíkmený horný okraj. Nad vreckami sú zošíkmené príklopky, našité rovnobežne s horným okrajom vreciek, skrytým zapínaním na gombíky s rozmermi 6 cm x 14,5 cm pre veľkosť 38 – 44 a 6 cm x 15,5 cm pre veľkosť 47 – 65. Vrecká a príklopky sú spevnené podkladmi.
- Rozmery vreciek pre veľkosť 38 - 44
 - šírka vrecka 14 cm
 - bočná dĺžka vrecka pri zapínaní blúzy 15 cm
 - bočná dĺžka vrecka pri priemeru 19,5 cm
 - zošíkmenie (úkos vrecka) 4,5 cm
- Rozmery vreciek pre veľkosť 47 – 65
 - šírka vrecka 15 cm
 - bočná dĺžka vrecka pri zapínaní blúzy 15 cm
 - bočná dĺžka vrecka pri priemeru 19,5 cm
 - zošíkmenie (úkos vrecka) 4,5 cm
- vrecká a príklopky sú našité 2 ihl. stroj. V mieste ľavého predného kraja je zhotovené trezorové vrecko s umelohmotným zipsom – otvor vrecka 16 cm,
- nad ľavým prsným vreckom /PV/ je našité hodnotné označenie o rozmeroch š. 6 x 9 cm ± 0,5 cm (suchý zips háčik – plst'), spodný okraj hodnotného označenia je umiestnený 1,5 cm od vrchného okraja horného rohu príklopky,

- na pravej strane nad PV je našitý suchý zips na umiestnenie menovky o rozmeroch š. 2,5 x 14,5 cm (suchý zips háčik – plš'), spodný okraj menovky je umiestnený 1,5 cm od vrchného okraja horného rohu príklopky,
- z rubnej strany na predných dieloch sú pri vrchu našité vnútorné sedlá látkové. Pod ľavým sedlom na vačkovine trezorového vrečka je našité vrečko o rozmeroch š. 7 x 8 cm ± 0,5 cm pre dozimeter 1 ihlovým strojom so zapínaním (dierka + gombík) o priemere 22 mm,
- na predných krajoch blúzy sú prinechané fazónové podsádky. Na fazónovej podsádke ľavého predného kraja je našitá lišta pre kryté zapínanie na 5 gombíkov. Nad krytou listou je vyšitá dierka v mieste fazónky.

Zadný diel:

V hornej časti sú zhotovené golfové záhyby po pásovú líniu pre dynamiku pohybu. V mieste členenia zadného dielu je z rubnej strany aj cez predné diely našitý tunelík s navlečenou krajovkou. Otvory tunelíka sú spevnené 2 x 2 vodorovnými uzávermi. V strede tunelíka je krajovka uzašitá proti vyvlečeniu. Obidva konce krajovky sú zakončené uzlami.

Rukávy:

- Rukávy sú dvojdielné spracované do prinechaných manžiet. V mieste prinechaným manžiet je našitá spona s našitým gombíkom. Pre reguláciu obvodu rukáva sú do manžety vyšité 3 dierky.
- V hornej časti sú našité mierne pootočené mechové vrečká - mechy sú zhotovené z dvoch strán. Rozmery vreciek sú 16 x 16 cm ± 1 cm so zapínaním na gombíky. Príklopky majú skosené rožky a kryté zapínanie s rozmermi 6 x 16,5 cm ± 1 cm. V strede príklopiek je zhotovený zvislý uzáver. Príklopky a rukávové vrečká v hornej časti sú spevnené našitými podkladmi z rubnej strany. Umiestnenie príklopiek je 4 cm od hlavice rukáva.
- Na ľavom rukávovom vrečku z rubnej strany je našité vnútorné vrečko pre ceruzky, široké 4 cm. V prednej časti príklopky je zhotovený otvor v šírke 3 cm, spevnený 2 uzávermi.
- Na príklopke ľavého vrečka je našitá plš'ová časť suchého zipsu dlhá 7 cm pre umiestnenie štátnej vlajky s nápisom SLOVAKIA - háčiková časť.
- Na pravé a ľavé rukávové vrečká sú našité plš'ové časti suchého zipsu o rozmeroch 10 x 9 cm pre umiestnenie znakov. Na nich sú pripevnené háčikové časti suchého zipsu prekryté maskovacou tkaninou s možnosťou odopínania.
- Rukávy v lakt'ovej časti sú spevnené náložkami, našitými 2 ihlovým strojom.
- V podpazuší sú vyšité 2 x 2 vetracie otvory.

Golier:

- Je mandarinského tvaru s predĺžením so zapínaním na suché zipsy, háčik a plš' s rozmermi 2,5 x 4 cm z lícnej strany goliera. Z rubnej strany ľavej časti je našitá háčiková časť suchého zipsu o rozmeroch 2,5 x 6 cm. Dĺžka spony v ľavej časti goliera je 10 cm.
Na pravej strane goliera z lícnej strany je našitá plš'ová časť suchého zipsu o rozmeroch 2,5 x 8 cm.
- Pod golierom na ľavej strane je všitá úchytká pre služobné šnúry v dĺžke 1,5 cm.
- Na zadnom dieli v priekrčníku je všitá vešiaková priamka dlhá 8 cm.
- Golier je spevnený vlastným materiálom.

Dolný okraj:

- Dolný okraj blúzy je podohnutý 2-krát do seba a preštepovaný 1-ihlovým strojom v šírke 2 cm s vloženou krajovkou. Na ľavom prednom diele z rubnej stany je krajovka prevlečená cez vyšitú bielizňovú dierku.
- Krajovka je proti vyvlečeniu zabezpečená prešitím v strede zadného diela. Obidva konce krajovky sú zakončené uzlami.

Kvalitatívne požiadavky

Plečné švy a lakt'ové švy rukáva sú zošité preplátovaným švom.

Rukávy sú všité 5-nitným overlovým strojom, prehnuté a preštepované na 6 mm.

Bočné švy blúzy sú zošité 5-nitným overlovým strojom zároveň s prednými švami rukávov, prehnuté a preštepované 1- ihlovým strojom v šírke 6 mm.

Presný tvar, umiestnenie, rozmery vreciek a príklopiek sú určené strihovou konštrukciou, sú uvedené v tabuľke pomocných rozmerov.

Otvory nakladaných vreciek sú spevnené uzávermi.

Dierky sú vyšité na konfekčnom dierkovačom stroji s klinovým uzáverom, dĺžka 2 cm.

Gombíky na blúze sú umiestnené podľa strihovej konštrukcie.

Začiatok a koniec strojového šitia musí byť zaistený spätným zapožitím najmenej 1 cm.

Počet stehov na 1 cm strojového šitia je 3,5 – 4 stehy.

Technické požiadavky

Na výrobu poľnej blúzy 2007 sa používa uvedený materiál:

Použitý materiál	Zloženie
1- Vrchný materiál tkanina č. 3	47% ba, 52% PES, 1% elastan – pružné vlákno
2- Suchý zips	100% polyamid
3- Umelohmotný zips	100% polyester
4- Gombíky	plast veľkosť 32, 36
5- Nite	100% polyester
6- Krajovka	84% ba, 16% PAD
7- Etiketa	nylon
8- Vešiaková priamka	100% polyester

Technický náčrt Blúza poľná 2007 digitalizovaná potlač „les“

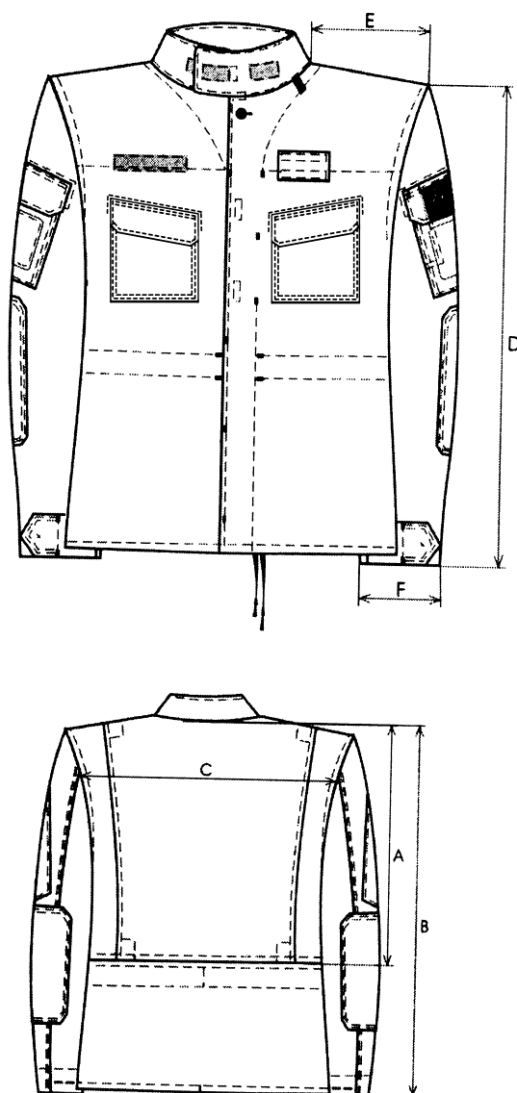

Tabuľka kontrolných rozmerov Blúza poľná 2007 digitalizovaná potlač „les“

Základné miery

Vel.	Kód veľkosti	0/38	0/41	0/44	1/38	1/41	1/44	1/47	1/50	1/53	1/56	1/59	1/62	2/38	2/41	2/44	2/47	2/50	2/53	2/56	2/59	2/62	2/65
Vel.	Výška postavy	156			164								172										
	Obvod hrudníka	76	82	88	76	82	88	94	100	106	112	118	124	76	82	88	94	100	106	112	118	124	130
A	Dĺžka chrbta	46			47								48										
B	Celková dĺžka	71			74								77										
C	Šírka chrbta	41	43	45	41	43	45	47	49	51	53	55	57	41	43	45	47	49	51	53	55	57	59
D	Dĺžka rukáva	59			61								63										
E	Šírka pleca	16,1	16,4	16,7	16,1	16,4	16,7	17	17,3	17,6	17,9	18,2	18,5	16,1	16,4	16,7	17	17,3	17,6	17,9	18,2	18,5	18,8
F	Dolná šír. ruk.	17,5	18	18,5	17,5	18	18,5	19	19,5	20	20,5	21	21,5	17,5	18	18,5	19	19,5	20	20,5	21	21,5	22

Veľ.	Kód veľkosti	3/41	3/44	3/47	3/50	3/53	3/56	3/59	3/62	3/65	4/41	4/44	4/47	4/50	4/53	4/56	4/59	4/62	4/65	5/56	5/59	5/62	5/65
veľ	Výška postavy	180										188							196				
	Obvod hrudníka	82	88	94	100	106	112	118	124	130	82	88	94	100	106	112	118	124	130	112	118	124	130
A	Dĺžka chrbta	49										50							51				
B	Celková dĺžka	80										83							86				
C	Šírka chrbta	43	45	47	49	51	53	55	57	59	43	45	47	49	51	53	55	57	59	53	55	57	59
D	Dĺžka rukáva	65,5										68,5							71,5				
E	Šírka pleca	16,4	16,7	17	17,3	17,6	17,9	18,2	18,5	18,8	16,4	16,7	17	17,3	17,6	17,9	18,2	18,5	18,8	17,9	18,2	18,5	18,8
F	Dolná šír. rukáva	18	18,5	19	19,5	20	20,5	21	21,5	22	18	18,5	19	19,5	20	20,5	21	21,5	22	20,5	21	21,5	22

Doplňkové miery

Veľ.	Kód veľkosti	0/38	0/41	0/44	1/38	1/41	1/44	1/47	1/50	1/53	1/56	1/59	1/62	2/38	2/41	2/44	2/47	2/50	2/53	2/56	2/59	2/62	2/65	
Veľ.	Výška postavy	156				164								172										
	Obvod hrudníka	76	82	88	76	82	88	94	100	106	112	118	124	76	82	88	94	100	106	112	118	124	130	
Prsné vrecko	Šírka	14	14	14	14	14	14	15	15	15	15	15	15	14	14	14	15	15	15	15	15	15	15	
	Dĺž. zap.	15																						
	Dĺž. prie.	19,5																						
Vnútorne vrecko	Šírka otv.	17																						
	Dĺžka	22																						
Rukávové vrecko	Šírka	16																						
	Dĺžka	16																						
Dozimetrické vrecko	Šírka	7																						
	Dĺžka	8																						
Dĺžka krajovky v dol.kraji		132	138	144	132	138	144	150	156	162	168	174	180	132	138	144	150	156	162	168	174	180	186	

Veľ.	Kód veľkosti	3/41	3/44	3/47	3/50	3/53	3/56	3/59	3/62	3/65	4/41	4/44	4/47	4/50	4/53	4/56	4/59	4/62	4/65	5/56	5/59	5/62	5/65	
Veľ	Výška postavy	180										188							196					
	Obvod hrudníka	82	88	94	100	106	112	118	124	130	82	88	94	100	106	112	118	124	130	112	118	124	130	
Prsné vrecko	Šírka	14	14	15	15	15	15	15	15	15	14	14	15	15	15	15	15	15	15	15	15	15	15	
	Dĺžka zap.	15																						
	Dĺžka prie.	19,5																						
Vnútorne vrecko	Šírka otvoru	17																						
	Dĺžka	22																						
Rukávové vrecko	Šírka	16																						
	Dĺžka	16																						
Dozimetrické vrecko	Šírka	7																						
	Dĺžka	8																						
Dĺžka krajovky v dol.kraji		138	144	150	156	162	168	174	180	186	138	144	150	156	162	168	174	180	186	168	174	180	186	

Nohavice poľné 2007 digitalizovaná potlač

Nohavice poľné 2007 digitalizovaná potlač „les“

Vyhotovenie nohavíc

Predné diely:

- Vo vrchnej časti sú zhotovené 2 dvojvypustkové vrecká (bez príklopiek a zapínania). Kútky vreciek sú spevnené prešitím.
- Na pravej strane pod pásom je hodinkové vrecko s príklopkou, zapínané na gombík a dierku. Kútky hodinkového vrecka sú spevnené uzávermi.
- Predné diely sú spevnené kolennými náložkami našité 2 - ihlovým strojom. Tvar a veľkosť náložiek sú vyznačené na strihu. V mieste kolena sú zhotovené záhyby pre dynamiku pohybu.

Rázporok:

- Zapínanie rázporok je na gombíky s priemerom 20 mm (3 gombíky pre veľkosť 38 - 50, 4 gombíky pre veľkosť 53 - 65). Lišta je preštepovaná do tvaru 1-ihlovým strojom. Ukončenie rázporok je spevnené uzáverom.
- Nohavice v sede sú zošité cez predné a zadné diely 2-ihlovým preplátovaným švom.

Zadné diely:

- Na zadných dieloch sú odšité odševky, preštepované 1-ihlovým strojom.
- V sedovej časti nohavíc sú našité 2-ihlovým strojom náložky pre spevnenie a zároveň sú v nich zhotovené zadné vrecká prešité 2-ihl. strojom, spevnené uzávermi.
- Nad vreckami sú vo vzdialenosti 1,5 cm našité 2-ihlovým strojom príklopky s krytým zapínaním na gombíky a dierky. Príklopky majú skosené rožky, uprostred je zvislý uzáver.

Mechové vrecká :

- Dve bočné nakladané mechové vrecká sú so záhybom v strede vrecka. V záložke vreciek medzi gombíkmi je všitá guma. Veľkosť vreciek umožňuje uloženie poľnej fľaše. V prednom okraji sú vrecká našité 2-ihl. strojom, z dvoch strán 1-ihl. strojom.
- Nad vreckami vo vzdialenosti 1,5 cm sú našité 2-ihl. strojom príklopky s krytým zapínaním na dierky a gombíky. Príklopky majú skosené rožky a zvislý uzáver v strede.
- V lýtkovej časti sú našité dve nakladané mechové vrecká tak, že stred vrecka je centrován na bočný šev nohavíc. Spodný okraj vrecka začína 10 cm od spodného okraja nohavíc pre veľkosť 0 a 1, 18 cm od spodného okraja nohavíc pre veľkosť 2,3 a 4.
Rozmery požadovaného vrecka: výška 25 cm, šírka 10,5 cm. Predný okraj vrecka je napevno prišitý k dielu nohavíc, bez možnosti vejárovitého roztvorenia. Zadná časť vreciek je riešená vejárovite, resp. ako mechové vrecko.
- Nad vreckami sú vo vzdialenosti 1,5 cm našité 2-ihlovým strojom príklopky so skosenými rožkami a krytým zapínaním na jeden gombík.
- Vrecká a príklopky sú našité cez podklady.

Pásec:

- Zhotovený je z vlastného materiálu, zapínaný na gombík a dierku. Šírka pásca je 5 cm.
- Na pásci je našitých 7 pútok pre opasok, svetelnosť pútok 6,5 cm, šírka pútky je 2 cm, pútky sú spevnené uzávermi.

- Na bočných stranách sú našité 2 sťahovačky s kovovými prackami pre reguláciu obvodu pása.
- Z lícnej strany je našitých 6 gombíkov pripnutie plecníc (trakov).
- Pásec je po obvode preštepovaný 1-ihlovým strojom 2 mm od okraja.
- Umiestnenie pútok, gombíkov a sťahovačiek je určené dielenskými šablónami.

Dolný okraj:

- Dolný okraj nohavíc je stiahnutý do gumy, 2x – podohnutý a prešitý 1-ihl. strojom v šírke 2,5 cm.
- V dolnej záložke na prednom diele z rubnej strany je vyšitá bielizňová dierka pre výmenu gumy.
- Dĺžka vlozenej gumy je 30 cm.
- V krokovej časti sú 2 vetracie otvory.

Kvalitatívne požiadavky

Bočné švy sú zošité 5-nitným overlovým strojom, prehnuté a preštepované 1-ihlovým strojom.

Krokové švy a sedový šev sú zošité preplatovaným 2-ihlovým strojom.

Dierky sú vyšité na konfekčnom dierkovacom stroji s klinovým uzáverom.

Presný tvar, umiestnenie, rozmery vreciek a príklopiek sú určené strihovou dokumentáciou, uvedené sú v tabuľke pomocných rozmerov.

Otvory nakladaných vreciek sú spevnené uzávermi.

Začiatok a koniec strojového šitia musí byť zaistený spätným zapožitím najmenej 1 cm.

Počet stehov na 1 cm strojového šitia je 3,5 – 4 stehy.

Technické požiadavky

Na výrobu poľných nohavíc 2007 sa používa uvedený materiál:

Použitý materiál	Zloženie
1- Vrchný materiál tkanina č. 3	47% ba, 52% PES, 1% elastan – pružné vlákno
2- Gombíky	plast veľkosť 27, 32
3- Nite	100% polyester
4- Guma	84% polyester, 16% latex
5- Etiketa	nylon

Technický náčrt Nohavice poľné 2007 digitalizovaná potlač „les“

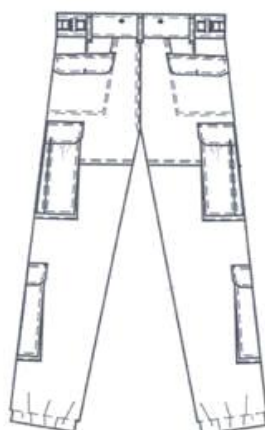
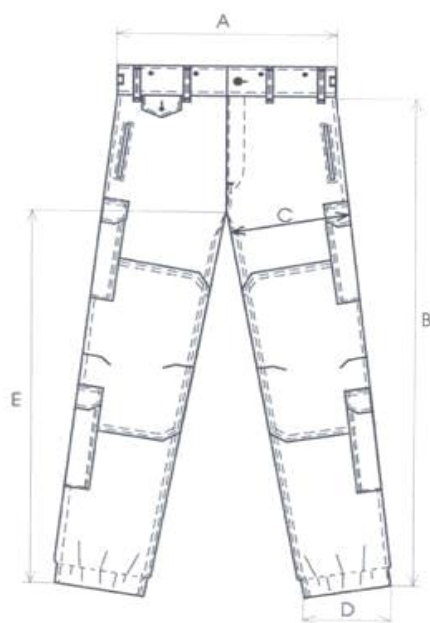

Tabuľka kontrolných rozmerov Nohavice poľné 2007 digitalizovaná potlač „les“

Základné rozmery nohavíc

Vel.	Kód veľkosti	0/38	0/41	0/44	1/38	1/41	1/44	1/47	1/50	1/53	1/56	1/59	1/62	2/38	2/41	2/44	2/47	2/50	2/53	2/56	2/59	2/62	2/65
		Výška postavy	156			164								172									
	Obvod hrudníka	76	82	88	76	82	88	94	100	106	112	118	124	76	82	88	94	100	106	112	118	124	130
A	Pásová šírka	37	40	43	37	40	43	46	49	52	55	58	61	37	40	43	46	49	52	55	58	61	64
B	Bočná dĺžka	93	93,5	94	99	99,5	100	100,5	101	101,5	102	102,5	103	105	105,5	106	106,5	107	107,5	108	108,5	109	109,5
C	Stehenná šírka	30,8	32,6	34,4	30,8	32,6	34,4	36,2	38	39,8	41,6	43,4	45,2	30,8	32,6	34,4	36,2	38	39,8	41,6	43,4	45,2	47
D	Dolný kraj	19	20	20	19	20	20	21	22	22	23	23	23	19	20	20	21	21	22	22	23	23	24
E	Kroková dĺžka	74,5	74	73,5	79,5	79	78,5	78	77,5	77	76,5	76	75,5	84,5	84	83,5	83	82,5	82	81,5	81	80,5	80

Veľ.	Kód veľkosti	3/41	3/44	3/47	3/50	3/53	3/56	3/59	3/62	3/65	4/41	4/44	4/47	4/50	4/53	4/56	4/59	4/62	4/65	5/56	5/59	5/62	5/65	
	Výška postavy	180										188										196		
	Obvod hrudníka	82	88	94	100	106	112	118	124	130	82	88	94	100	106	112	118	124	130	112	118	124	130	
A	Pásová šírka	40	43	46	49	52	55	58	61	64	40	43	46	49	52	55	58	61	64	55	58	61	64	
B	Bočná dĺžka	111,5	112	112,5	113	113,5	114	114,5	115	115,5	117,5	118	118,5	119	119,5	120	120,5	121	121,5	126	126,5	127	127,5	
C	Stehenná šírka	32,6	34,4	36,2	38	39,8	41,6	43,4	45,2	47	32,6	34,4	36,2	38	39,8	41,6	43,4	45,2	47	41,6	43,4	45,2	47	
D	Dolný kraj	20	20	21	21	22	22	23	23	24	20	20	21	21	22	22	23	23	24	22	23	23	24	
E	Kroková dĺžka	89,5	89	88,5	88	87,5	87	86,5	86	85,5	94,5	94	93,5	93	92,5	92	91,5	91	90,5	97	96,5	96	95,5	

Doplnkové miery nohavíc

Veľ.	Kód veľkosti	0/38	0/41	0/44	1/38	1/41	1/44	1/47	1/50	1/53	1/56	1/59	1/62	2/38	2/41	2/44	2/47	2/50	2/53	2/56	2/59	2/62	2/65
	Výška postavy	156				164								172									
	Obvod hrudníka	76	82	88	76	82	88	94	100	106	112	118	124	76	82	88	94	100	106	112	118	124	130
Bočné vrečko	Dĺžka otvoru	15	15	15	15	15	15	16	16	16	16	16	16	15	15	15	16	16	16	16	16	16	16
	Dĺžka vrečka	29	29	29	29	29	29	30	30	30	30	30	30	29	29	29	30	30	30	30	30	30	30
	Šírka vrečka	19,5	19,5	19,5	19,5	19,5	19,5	20,5	20,5	20,5	20,5	20,5	20,5	19,5	19,5	19,5	20,5	20,5	20,5	20,5	20,5	20,5	20,5
Dozimetrické vrečko	Dĺžka otvoru	7,5																					
	Dĺžka vrečka	8																					
Vrečko bočné nakladané	Šírka vrečka	18																					
	Dĺžka vrečka	21																					
Lýtkové vrečko nakladané	Šírka vrečka	10,5																					
	Dĺžka vrečka	25																					
Vrečko zadné	Šírka vrečka	15,5	15,5	15,5	15,5	15,5	17	17	17	17	18,5	18,5	15,5	15,5	15,5	17	17	17	17	18,5	18,5	18,5	
Dĺžka kolenných náložiek		36				38								40									

Veľ.	Kód veľkosti	3/41	3/44	3/47	3/50	3/53	3/56	3/59	3/62	3/65	4/41	4/44	4/47	4/50	4/53	4/56	4/59	4/62	4/65	5/56	5/59	5/62	5/65	
	Výška postavy	180										188										196		
	Obvod hrudníka	82	88	94	100	106	112	118	124	130	82	88	94	100	106	112	118	124	130	112	118	124	130	
Bočné vrečko	Dĺžka otvoru	15	15	16	16	16	16	16	16	16	15	15	16	16	16	16	16	16	16	16	16	16	16	
	Dĺžka vrečka	29	29	30	30	30	30	30	30	30	29	29	30	30	30	30	30	30	30	30	30	30	30	
	Šírka vrečka	19,5	19,5	20,5	20,5	20,5	20,5	20,5	20,5	20,5	19,5	19,5	20,5	20,5	20,5	20,5	20,5	20,5	20,5	20,5	20,5	20,5	20,5	
Dozimetrické vrečko	Dĺžka otvoru	7,5																						
	Dĺžka vrečka	8																						
Vrečko bočné nakladané	Šírka vrečka	18																						
	Dĺžka vrečka	21																						
Lýtkové vrečko nakladané	Šírka vrečka	10,5																						
	Dĺžka vrečka	25																						
Vrečko zadné	Šírka vrečka	15,5	15,5	17	17	17	17	18,5	18,5	18,5	15,5	15,5	17	17	17	17	18,5	18,5	18,5	17	18,5	18,5	18,5	

Dĺžka kolenných náložiek	42	44	46
--------------------------	----	----	----

Farebná úprava a potlač - Remisné charakteristiky pre digitalizovanú potlač „LES“

Druh potlače a farebná úprava požiadavky na maskovanie vo viditeľnej IČ oblasti spektra musí zodpovedať schváleným farebným úpravám, vzoru a farebnosti dezénu (kresby) poľných rovnošiat používaných v OS SR:

a) digitalizovaná potlač „les“

Farebná úprava – digitalizovaná kamufláž

Dezén kamufláže 1 e s – zelená potlač, vzor M1 (č. vz. 5458) je určený pre potlač tkanín pre výrobu tovarov pre príslušníkov OS SR za účelom maskovania vojaka v poľných podmienkach na teritóriu s vegetáciou – zeleným porastom, klimatického pásma stredoeurópskeho teritória. Dezén kamufláže poskytuje zvýšené maskovacie účinky vo viditeľnej aj IČ oblasti spektra pre nočné pozorovanie v pásme 400 – 1200 nm, spektrálne charakteristiky u zeleného, hnedého, béžového a šedého odtieňa môžu byť **o 5 % pod spodnou hranicou tolerančných polí**. Maskovacie účinky sú zabezpečené pre nižšie uvedené chromatické súradnice jednotlivých farebných odtieňov a ich remisných spektier.

Dezén kamufláže je patentovo chránený a jeho vlastníkom je Ministerstvo obrany Slovenskej republiky.

Trichromatické súradnice farebných odtieňov

Zelená	$L = 34 \pm 2$	$a = - 6,5 \pm 1,5$	$b = 16,5 \pm 1,5 \quad \Delta E < 3$
Hnedá	$L = 32 \pm 2$	$a = 3 \pm 1,5$	$b = 10 \pm 1,5$ $\Delta E < 3$
Béžová	$L = 47 \pm 2$	$a = 2 \pm 1,5$	$b = 8 \pm 1,5 \quad \Delta E < 3$
Šedá	$L = 27,5 \pm 2$	$a = - 0,5 \pm 1,5$	$b = 0,5 \pm 1,5$ $\Delta E < 3$

Hodnoty remisií pre zelenú farbu

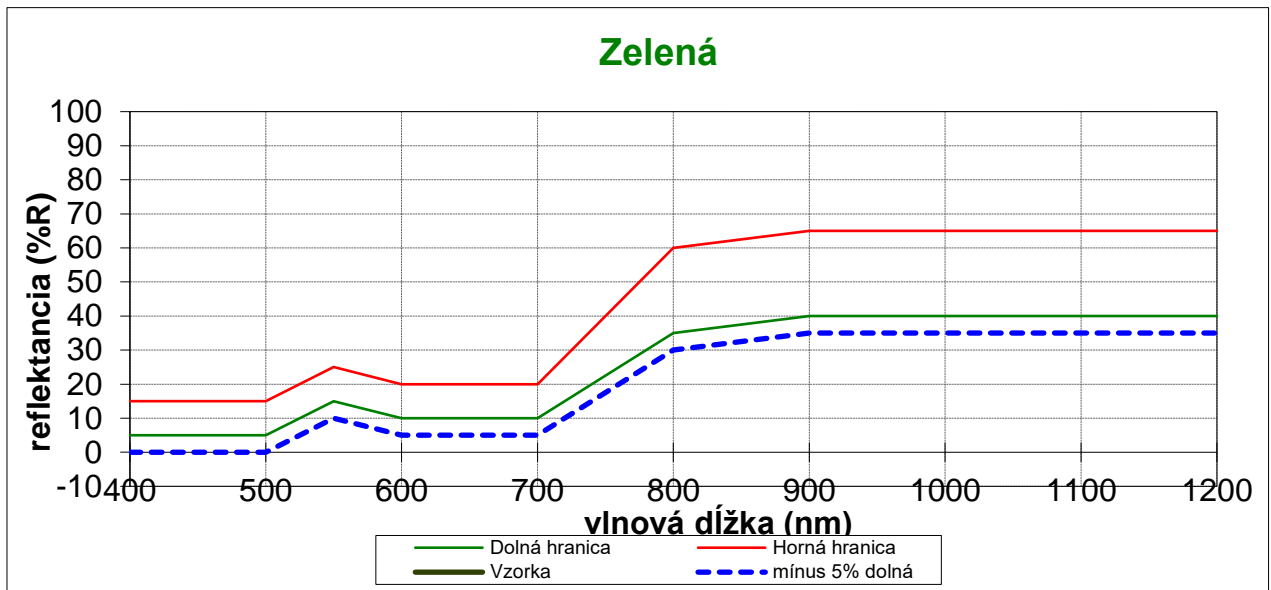

Tolerančné pásmo remisií pre **zelenú farbu** v tabuľkovej forme:

nm	Dolná hranica	Horná hranica	mínus 5% dolná
400	5,0	15,0	
500	5,0	15,0	
550	15,0	25,0	10
600	10,0	20,0	5
700	10,0	20,0	5
800	35,0	60,0	30
900	40,0	65,0	35
1000	40,0	65,0	35
1100	40,0	65,0	35
1200	40,0	65,0	35

Hodnoty remisií pre hnedú farbu

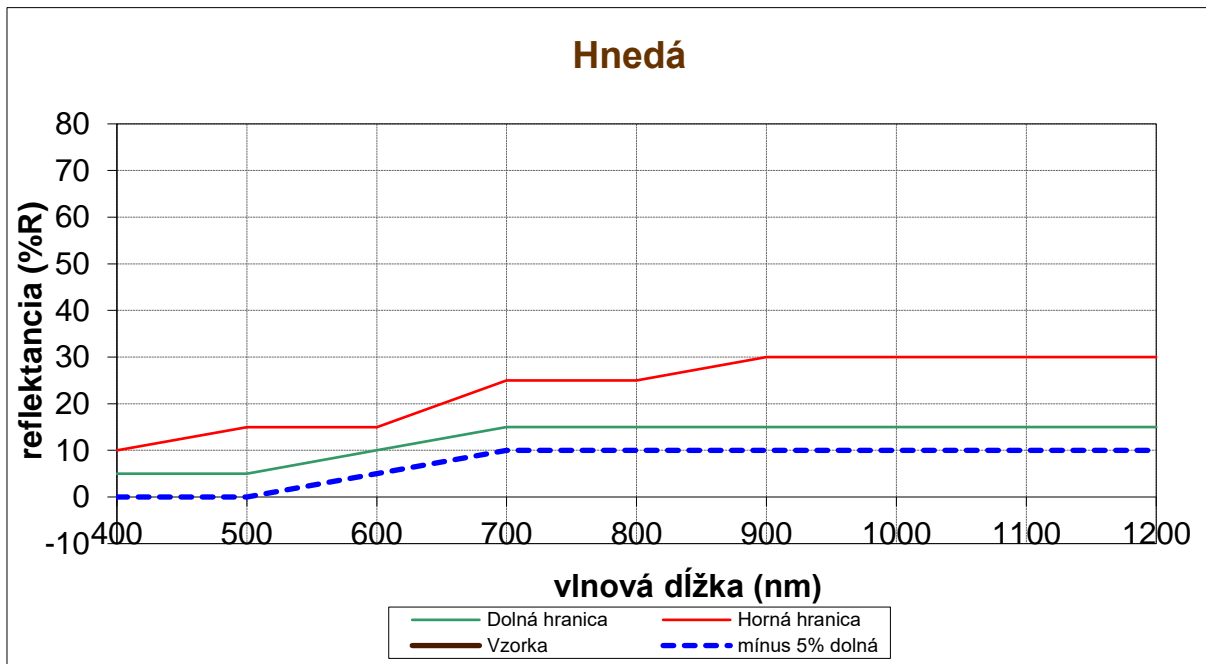

Tolerančné pásmo remisií pre **hnedú farbu** v tabuľkovej forme:

nm	Dolná hranica	Horná hranica	mínus 5% dolná
400	5,0	10,0	
500	5,0	15,0	
600	10,0	15,0	5
700	15,0	25,0	10
800	15,0	25,0	10
900	15,0	30,0	10
1000	15,0	30,0	10
1100	15,0	30,0	10
1200	15,0	30,0	10

Hodnoty remisií pre béžovú farbu

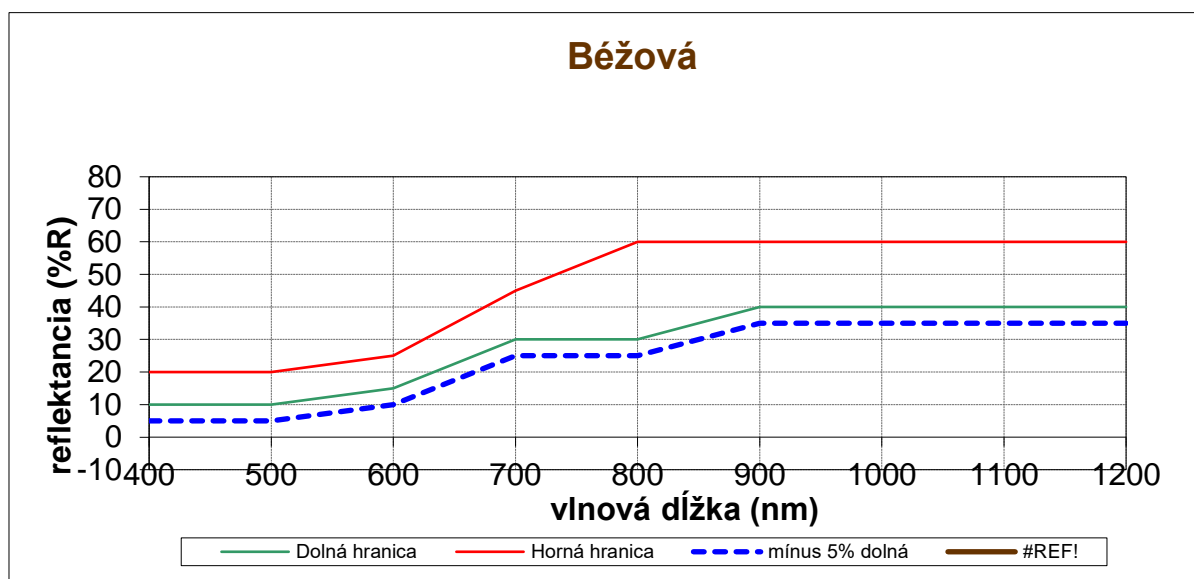

Tolerančné pásmo remisií pre **béžovú farbu** v tabuľkovej forme:

nm	Dolná hranica	Horná hranica	mínus 5% dolná
400	10,0	20,0	5
500	10,0	20,0	5
600	15,0	25,0	10
700	30,0	45,0	25
800	30,0	60,0	25
900	40,0	60,0	35
1000	40,0	60,0	35
1100	40,0	60,0	35
1200	40,0	60,0	35

Hodnoty remisií pre šedú farbu

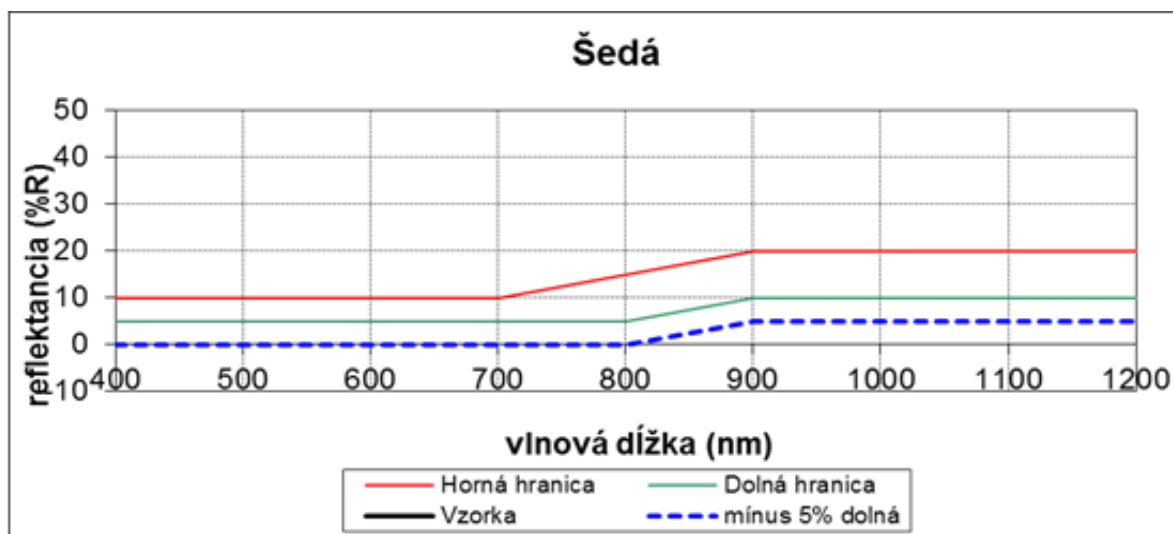

Tolerančné pásmo remisií pre šedú farbu v tabuľkovej forme:

nm	Dolná hranica	Horná hranica	mínus 5% dolná
400	5,0	10,0	
500	5,0	10,0	
600	5,0	10,0	
700	5,0	10,0	
800	5,0	15,0	
900	10,0	20,0	5
1000	10,0	20,0	5
1100	10,0	20,0	5
1200	10,0	20,0	5

Konštrukčno-technologické parametre

Konštrukčno-technologické parametre a parametre zdravotnej neškodnosti pre tkaninu č. 3 „LES“

P.č.	Parameter	Norma	Stanovená hodnota, resp. povolená odchýlka	
1.	Materiálové zloženie [%]	STN 80 0067-1,2	47 % bavlna ± 3 %, 52 % polyester ± 3%, min. 1 % elastan - pružné vlákno	
2.	Väzba	STN 80 0020 STN 80 0021 STN ISO 3572	keprová - ripstop (zosilnenie väzných miest po dĺžke a šírke tkaniny)	
3.	Plošná hmotnosť [g.m ⁻²]	STN EN 12127	250 g.m ⁻² ± 5 %	
4.	Pevnosť v ťahu [N] - osnova - útok	STN EN ISO 13934-1	min. 1300 min. 700	
5.	Zmena rozmerov po praní pri 40 °C a žehlení [%] - v smere osnovy - v smere útku	STN EN ISO 6330 STN EN ISO 3759 STN EN ISO 5077	max. ± 2,0 max. ± 2,0	
6.	Stálofarebnosť v otere - suchý oter - mokrý oter	STN EN ISO 105-X12 :2016	stupeň sivej stupnice: min. 4 stupeň sivej stupnice: min. 3	
7.	Stálofarebnosť v žehlení za sucha - zmena odtieňa ihneď - zmena odtieňa po 4 hod. - zapustenie sprievodnej tkaniny	STN EN ISO 105-X11 :1999	stupeň sivej stupnice: min. 4 stupeň sivej stupnice: min. 4 stupeň sivej stupnice: min. 4	
8.	Stálofarebnosť v pote (alkalický, kyslý) - zmena odtieňa - zapustenie sprievodných tkanín	STN EN ISO 105-E04:2009-07 (80 0127)	stupeň sivej stupnice: min. 4 stupeň sivej stupnice: min. 4/4	
9.	Stálofarebnosť v praní pri 40 °C - zmena odtieňa - zapustenie sprievodných tkanín	STN EN ISO 105-C06	stupeň sivej stupnice: min. 3-4 stupeň sivej stupnice: min. 4/4	
10.	Stálofarebnosť vo vode - zmena odtieňa - zapustenie sprievodných tkanín	STN EN ISO 105-E01:2013-07 (80 0127)	stupeň sivej stupnice: min. 4 stupeň sivej stupnice: min. 4/4	
11.	Stálofarebnosť v chemickom čistení - zmena odtieňa - zapustenie sprievodných tkanín	STN EN ISO 105-D01	stupeň sivej stupnice: min. 4 stupeň sivej stupnice: min. 4/4	
12.	Odolnosť proti povrchovému zmáčaniu - spray test (stupeň) - po 5-tich praniach pri 40 °C	STN EN ISO 4920:2013-01 (80 0827)	min. 4	
13.	Obsah formaldehydu [mg.kg ⁻¹]	STN EN ISO 14184-1	max. 75	
14.	Odolnosť v odere (Martindale) v otáčkach	STN EN ISO 12947-2	min. 60 000	
15.	Obsah pentachlórfenolu [mg.kg ⁻¹]	STN 80 0055:2004-08	max. 0,5	
16.	pH vodného výluhu	STN EN ISO 3071	3,5 – 9,5	
17.	Obsah ťažkých kovov [mg.kg ⁻¹]	STN 80 0055:2004-08	Arzén:	max. 1,0
			Kadmium:	max. 0,1
			Olovo:	max. 1,0
			Ortuť:	max. 0,02
			Meď:	max. 50,0
			Chróom:	max. 2,0
			Kobalt:	max. 4,0
Nikel:	max. 4,0			
18.	Obsah arylamínov [mg.kg ⁻¹]	STN EN 14362-1	max. 30	

19.	Označenie symbolmi údržby	STN EN ISO 3758:2012-09 (80 0005)	Piktogramy v zmysle normy
20.	Úpravy – nezrážavá, repelentná		
21.	Väzba keprová s ripstopovou väzbou		

Požiadavky na ošetrovanie výrobkov sú stanovené v STN EN ISO 3758:2012-09 (80 0005). Zdravotná a hygienická nezávadnosť podľa STN 80 0055:2004-08.

POKYNY NA BALENIE, SKLADOVANIE, DOPRAVU A ZNAČENIE

Balenie jednotlivých častí Poľnej rovnošaty s doplnkami sa zabezpečuje podľa pokynov kupujúceho a to následne :

Čiapky poľné 2007 DP sa dodávajú uložené a skladané do seba podľa veľkosti po 40 ks, samostatne zabalené v igelitovom vrecku.

Takto zložené čiapky sú označené papierovou etiketou o rozmeroch 9x13 cm s údajmi :

- Názov predávajúceho
- Názov výrobku
- Počet kusov
- Veľkosť
- Rok výroby

V jednom balení musia byť uložené výrobky vždy v jednej veľkosti.

Povlaky na prilbu DP sa dodávajú uložené a skladované na seba po 80 ks, samostatne zabalené v igelitovom vrecku.

Takto zložené povlaky sú označené papierovou etiketou o rozmeroch 9x13 cm s údajmi :

- Názov predávajúceho
- Názov výrobku
- Počet kusov
- Veľkosť
- Rok výroby

Blúzy poľné 2007 DP sa dodávajú vo zväzkoch po 5 kusov zložené lícnou stranou do seba s vytiahnutým golierom , preložené na polovicu tak, aby pravá strana s narazenými údajmi bola smerom hore.

Takto zložené blúzy sa previažu 2 – krát páskovacím strojom 20 cm od krajov. Výrobky nižšej voľby sa preväzujú samostatne 1 – krát a dajú sa do zväzku po 5 kusov.

Na vrchný výrobok sa pripevní textilná etiketa o rozmeroch 9x13 cm s údajmi :

- Názov predávajúceho
- Názov výrobku
- Počet kusov
- Veľkosť

- Rok výroby

Vo zväzku musia byť výrobky vždy v jednej veľkosti.

Nohavice poľné 2007 DP sa dodávajú vo zväzkoch po 5 kusov, preložené prednými dielmi k sebe tak, aby pravá strana s narazenými údajmi bola smerom hore.

Takto zložené nohavice sa previažu 2 – krát páskovacím strojom 15 cm od kraja. Výrobky nižšej voľby sa preväzujú samostatne 1 – krát a dajú sa do zväzku po 5 kusov.

Na vrchný výrobok sa pripevní textilná etiketa o rozmeroch 9x13 cm s údajmi :

- Názov predávajúceho
- Názov výrobku
- Počet kusov
- Veľkosť
- Rok výroby

Vo zväzku musia byť výrobky vždy v jednej veľkosti.

Skladovanie

Výrobky sa skladujú v suchých vetraných miestnostiach s teplotou 10°C až 25°C a teplotným gradientom 5°C/24 hod., relatívnou vlhkosťou vzduchu do 70 %.

Výrobky nesmú byť vystavené priamemu slnečnému žiareniu. Uložené sú tak, aby neprišli do styku s podlahou a sú patrične chránené proti poškodeniu. Nesmú sa skladovať v blízkosti vyhrievacích telies.

Povinnosťou odberateľa je viesť záznamy o skladovaní a podmienkach skladovania v pravidelných intervaloch.

Doprava

Prepravu výrobkov do miest plnenia zabezpečuje predávajúci na vlastné náklady a nebezpečenstvo.

Výrobky sa prepravujú podľa platných dopravných predpisov , pričom musí byť zabezpečené bezpečné uloženie výrobkov, ochrana pred poveternostnými vplyvmi, proti mechanickému a inému poškodeniu a strate výrobkov počas prepravy.